

# FANUC Robot M-410*i*B



## 特長

- M-410*i*Bシリーズは、物流分野のロボット化に貢献する、大型物流知能ロボットです。
- 搬送するワークに応じて、最適なタイプを選択できます。
  - FANUC Robot M-410*i*B/140H  
140kg可搬／高速搬送タイプ
  - FANUC Robot M-410*i*B/160  
160kg可搬／高速搬送タイプ
  - FANUC Robot M-410*i*B/300  
300kg可搬／重可搬タイプ
  - FANUC Robot M-410*i*B/450  
450kg可搬／重可搬タイプ
  - FANUC Robot M-410*i*B/700  
700kg可搬／超重可搬タイプ
- *i*RVision, ROBOGUIDEの知能化機能を使用できます。(オプション)
  - 段積み高さ検出
  - ワークの大きさ・品種判別
  - 外観検査
  - 仕分け
  - 入荷したパレット上の積荷をデパレタイズ
  - 積み上げ動作プログラムの自動生成
  - 教示プログラムの動作最適化

## アプリケーション例



ダンボール箱のパレタイジング



袋物のパレタイジング

## M-410iB/140H

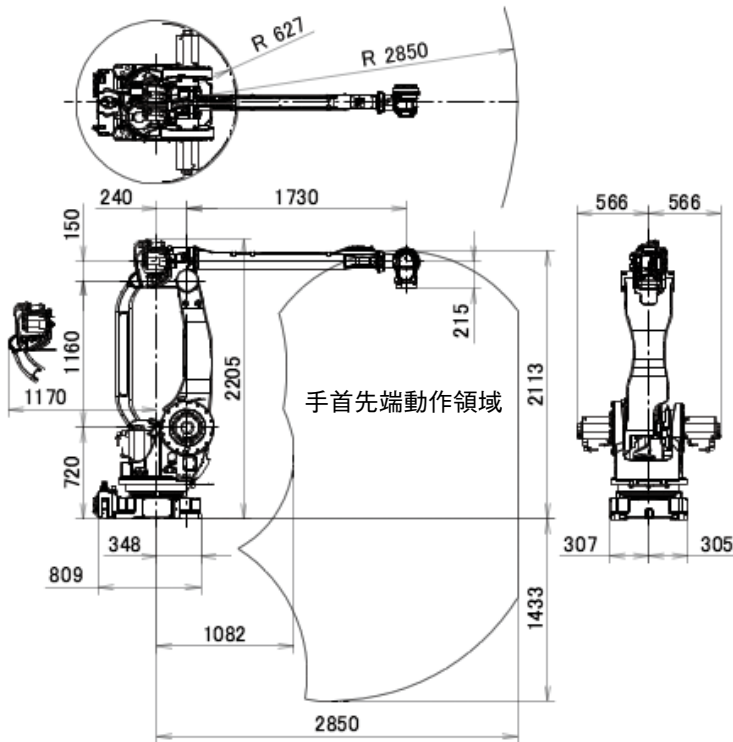

### 仕様

機種		M-410iB/140H
動作形態		多関節形ロボット
制御軸		5軸 (J1,J2,J3,J4,J5)
リーチ		2850 mm
設置形式		床置
動作範囲 (最大動作速度) (注1)	J1軸回転	360° (140° /s) 6.28 rad ( 2.44 rad/s)
	J2軸回転	155° (115° /s) 2.71 rad ( 2.01 rad/s)
	J3軸回転	112° (135° /s) 1.95 rad ( 2.36 rad/s)
	J4軸手首振り (注2)	20° (135° /s) 0.35 rad ( 2.36 rad/s)
	J5軸手首回転	720° (420° /s) 12.57 rad ( 7.33 rad/s)
手首部可搬質量		140 kg
J2ベース部可搬質量		550 kg
J3アーム部可搬質量 (注3)		140 kg
手首許容負荷 イナーシャ	J4軸	147 kg·m <sup>2</sup> 1500 kgf·cm·s <sup>2</sup>
	J5軸	53 kg·m <sup>2</sup> 540 kgf·cm·s <sup>2</sup>
駆動方式		ACサーボモータによる電気サーボ駆動
位置繰返し精度 (注4)		± 0.05 mm
ロボット質量(注5)		1200 kg
設置条件		周囲温度 : 0~45°C 周囲湿度 : 通常75%RH以下 (結露しないこと) 短期95%RH以下(1ヶ月以内) 振動加速度: 4.9 m/s <sup>2</sup> (0.5G) 以下

- 注1) 短い動作距離では各軸の最高速度に到達しないことがあります。  
 注2) 手首フランジは常時下向きとし、最大20°の幅で角度を微調整できます。  
 注3) J3アーム部可搬質量は、手首部負荷質量によって制限を受けます。  
 注4) ISO 9283に準拠しています。  
 注5) 制御部質量を含みません。

## M-410iB/160

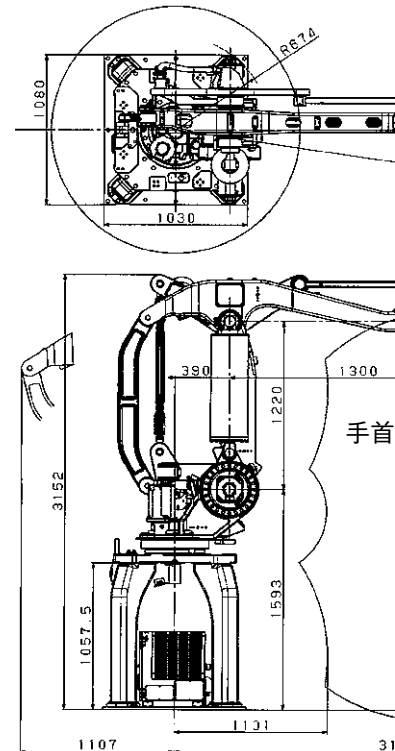

### 仕様

機種		M-410iB/160
動作形態		多関節形ロボット
制御軸		5軸 (J1,J2,J3,J4,J5)
リーチ		1300 mm
設置形式		床置
動作範囲 (最大動作速度) (注1)	J1軸回転	360° (140° /s) 6.28 rad ( 2.44 rad/s)
	J2軸回転	144° (115° /s) 2.51 rad ( 2.01 rad/s)
	J3軸回転	136° (135° /s) 2.37 rad ( 2.36 rad/s)
	J4軸回転	540° (135° /s) 9.42 rad ( 7.33 rad/s)
	J5軸手首回転	720° (420° /s) 12.57 rad ( 7.33 rad/s)
手首部可搬質量		140 kg
手首許容負荷イナーシャ		78 kg·m <sup>2</sup>
駆動方式		ACサーボモータによる電気サーボ駆動
位置繰返し精度		± 0.05 mm
ロボット質量(注2)		1200 kg
設置条件		周囲温度 : 0~45°C 周囲湿度 : 通常75%RH以下 (結露しないこと) 短期95%RH以下(1ヶ月以内) 振動加速度: 4.9 m/s <sup>2</sup> (0.5G) 以下

- 注1) 短い動作距離では各軸の最高速度に到達しないことがあります。  
 注2) 制御部質量 (120kg) を含む。

## 動作領域

### M-410iB/300

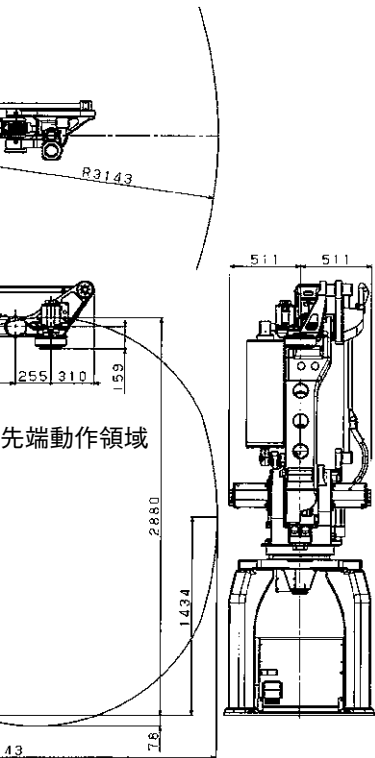

### M-410iB/450

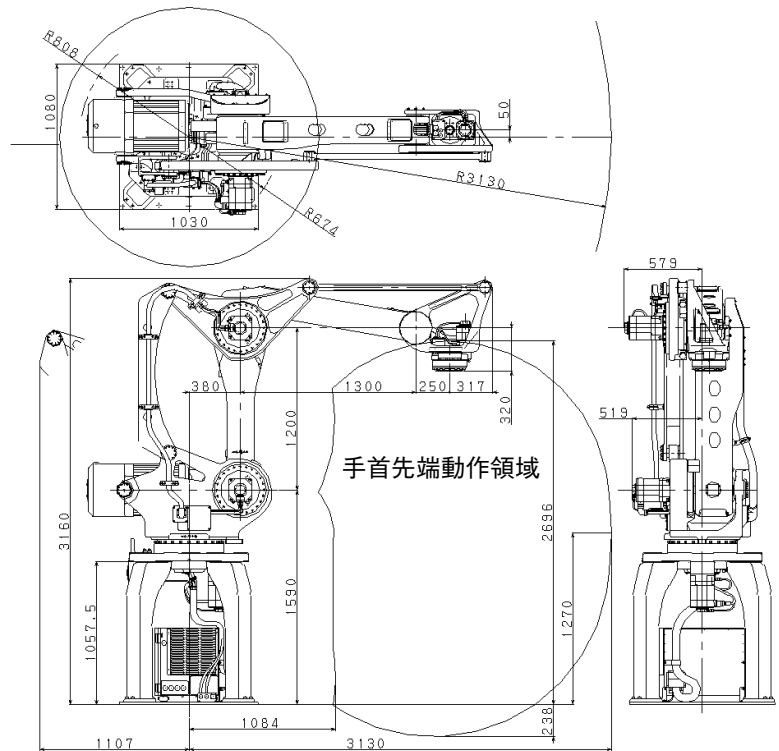

## 仕様

M-410iB/160		M-410iB/300	
多関節形ロボット			
4軸 (J1,J2,J3,J4)			
3143 mm			
床置			
(130° /s)	360° (85° /s)		
rad (2.27 rad/s)	6.28 rad (1.48 rad/s)		
(130° /s)	144° (90° /s)		
rad (2.27 rad/s)	2.51 rad (1.57 rad/s)		
(135° /s)	136° (100° /s)		
rad (2.36 rad/s)	2.37 rad (1.75 rad/s)		
(300° /s)	540° (190° /s)		
rad (5.24 rad/s)	9.42 rad (3.32 rad/s)		
160 kg	300 kg		
800 kgf·cm·s <sup>2</sup>	137 kg·m <sup>2</sup>	1400 kgf·cm·s <sup>2</sup>	
ACサーボモータによる電気サーボ駆動			
± 0.5 mm			
1940 kg			
: 0~45°C			
: 通常75%RH以下 (結露しないこと)			
短期95%RH以下 (1ヶ月以内)			
度: 4.9 m/s <sup>2</sup> (0.5G) 以下			

ないことがあります。

機種		M-410iB/450
動作形態		
多関節形ロボット		
制御軸		
4軸 (J1,J2,J3,J4)		
リーチ		
3130 mm		
設置形式		
床置		
動作範囲 (最大動作速度) (注1)	J1軸回転	360° (70° /s) 6.28 rad (1.22 rad/s)
	J2軸回転	145° (70° /s) 2.53 rad (1.22 rad/s)
	J3軸回転	135° (70° /s) 2.36 rad (1.22 rad/s)
	J4軸回転	540° (180° /s) 9.42 rad (3.14 rad/s)
手首部可搬質量		450 kg
手首許容負荷イナーシャ		196 kg·m <sup>2</sup> 2000 kgf·cm·s <sup>2</sup>
駆動方式		ACサーボモータによる電気サーボ駆動
位置繰返し精度		± 0.5 mm
ロボット質量(注2)		2430 kg
設置条件		周囲温度 : 0~45°C 周囲湿度 : 通常75%RH以下 (結露しないこと) 短期95%RH以下 (1ヶ月以内) 振動加速度 : 4.9 m/s <sup>2</sup> (0.5G) 以下

注1) 短い動作距離では各軸の最高速度に到達しないことがあります。

注2) 制御部質量 (120kg)を含む。

# M-410iB/700

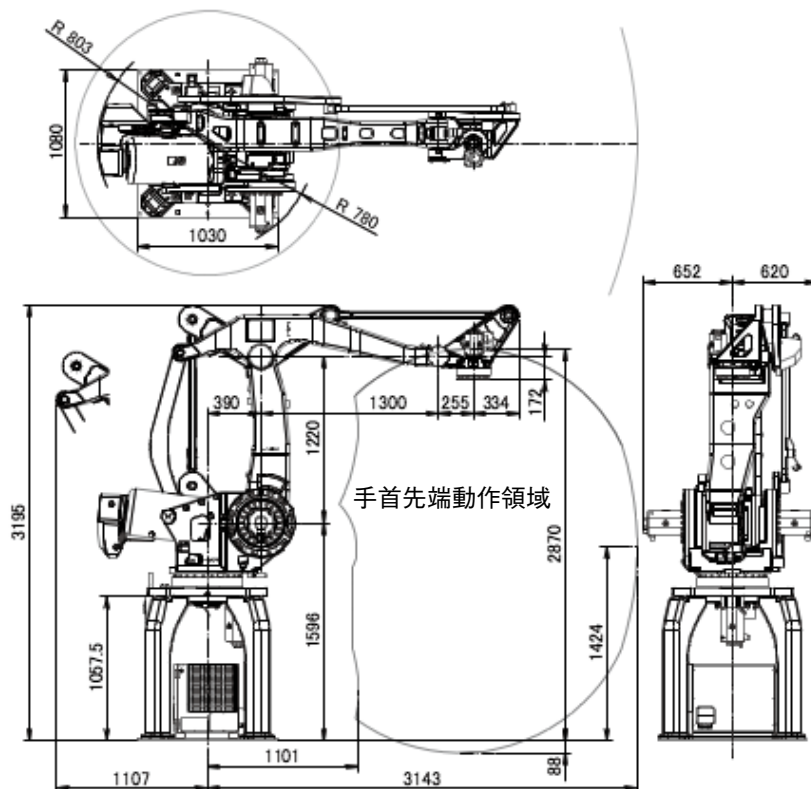

## 仕様

機種		M-410iB/700
動作形態		多関節形ロボット
制御軸		4軸 (J1,J2,J3,J4)
リーチ		3143 mm
設置形式		床置
動作範囲 (最大動作速度) (注1)	J1軸旋回	360° (60° /s) 6.28 rad (1.05 rad/s)
	J2軸回転	144° (60° /s) 2.51 rad (1.05 rad/s)
	J3軸回転	136° (60° /s) 2.37 rad (1.05 rad/s)
	J4軸旋回	540° (120° /s) 9.42 rad (2.09 rad/s)
手首部可搬質量		700 kg
手首許容負荷イナーシャ		490 kg·m <sup>2</sup> 5000 kgf·cm·s <sup>2</sup>
駆動方式		ACサーボモータによる電気サーボ駆動
位置繰返し精度(注2)		± 0.05 mm
ロボット質量(注3)		2700 kg
設置条件		周囲温度 : 0~45°C 周囲湿度 : 通常75%RH以下 (結露しないこと) 短期95%RH以下(1ヶ月以内) 振動加速度 : 4.9 m/s <sup>2</sup> (0.5G) 以下

注1) 短い動作距離では各軸の最高速度に到達しないことがあります。

注2) ISO 9283に準拠しています。

注3) 制御部質量 (120kg) を含む。

## ファナック株式会社

本社 〒401-0597 山梨県忍野村 ☎(0555)84-5555(代) FAX 84-5512 <http://www.fanuc.co.jp>

●お問合せ先 下記のロボットセールス担当にご相談下さい。

中央テクニカルセンタ	〒401-0597	山梨県忍野村	☎(0555)84-6151	FAX 84-5544
日野支社	〒191-8509	日野市旭が丘 3-5-1	☎(042)589-8916	FAX 589-8959
名古屋支社	〒485-0077	小牧市西之島丁田 1918-1	☎(0568)75-0475	FAX 73-3799
大阪支店	〒559-0034	大阪市住之江区南港北 1-3-41	☎(06)6614-2112	FAX 6614-2121
広島支店	〒732-0032	広島市東区上温品 1-7-3	☎(082)289-7972	FAX 289-7971
●ファナックアカデミ	〒401-0597	山梨県忍野村	☎(0555)84-6030	FAX 84-5540

- 本機の外観及び仕様は改良のため予告なく変更することがあります。
- 本カタログからの無断転載を禁じます。
- 本カタログに記載された商品は、『外国為替及び外国貿易法』に基づく規制対象です。輸出には日本政府の許可が必要な場合があります。また、商品によっては米国政府の再輸出規制を受ける場合があります。本商品の輸出に当たっては当社までお問い合わせ下さい。