

FANUC Robot M-950

FANUC Robot M-1000

特長

FANUC Robot M-950 / M-1000は、可搬質量500kg～1000kgの重可搬ロボットです。

- 上方への直立や後方までの回転が可能なJ3アームを持ち、広い動作領域を活かして、様々なレイアウトでご使用いただけます。
- 強靱な手首と高い剛性により、大質量・大型ワークのハンドリングに適しています。
- 用途に応じて3種類のタイプが選択可能です。

FANUC Robot M-950/500F-28A

大質量・大型ワークのハンドリングに加え、摩擦攪拌接合、穴あけ加工、リベット打ちなどのアプリケーションにも対応できます。

FANUC Robot M-1000/1000F-33A

1000kgの可搬質量により、電気自動車用バッテリーユニットや長尺の建材などの大質量・大型ワークのハンドリング、穴あけ加工などの用途にご利用いただけます。

FANUC Robot M-1000/550F-46A

550kgの可搬質量と長いリーチにより、ギガキャスト金型への離型剤塗布や部品取出しを含む様々な用途に対応できます。

- 手首部はIP67相当の耐環境性（防塵・防滴）があり、過酷な環境下でも安心してご使用いただけます。
- ビジョンセンサと豊富な知能化機能を用いて柔軟なシステム構築が可能です。



アプリケーション例



大型鋳物のハンドリング



バッテリーユニット搬送
(ロボット後方への搬送)

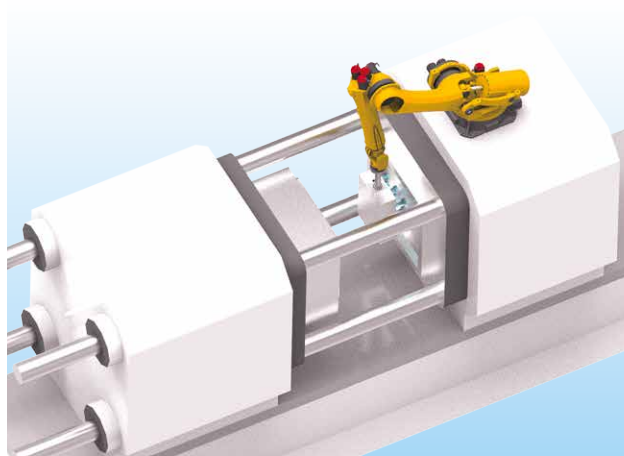

ギガキャスト金型への離型剤塗布

動作領域

M-950/500F-28A

M-1000/1000F-33A, 550F-46A

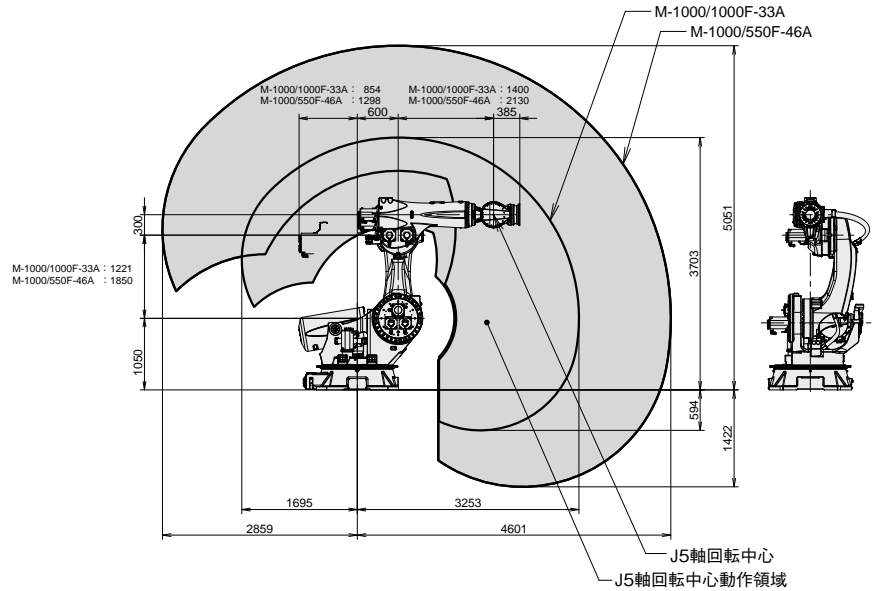
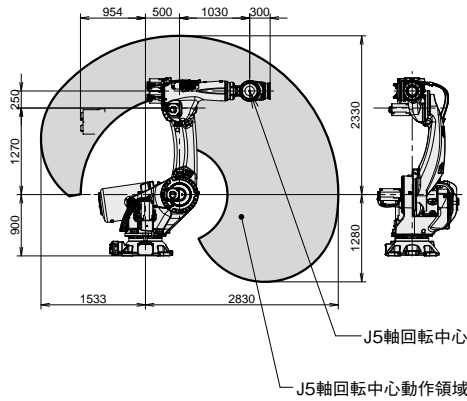
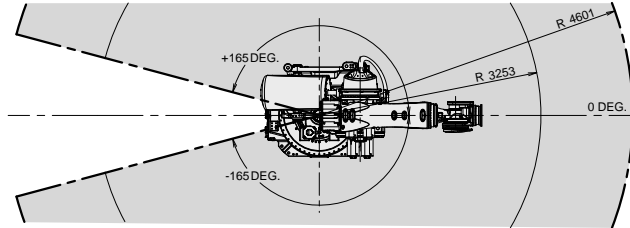
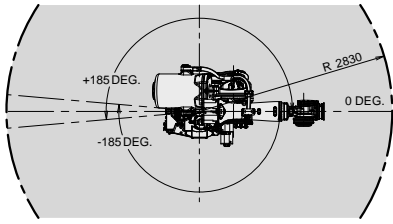

仕様

機種		M-950/500F-28A	M-1000/1000F-33A	M-1000/550F-46A
動作形態		多関節形ロボット		
制御軸		6軸 (J1、J2、J3、J4、J5、J6)		
リーチ		2830 mm	3253 mm	4601 mm
設置形式		床置		
動作範囲 (最大動作速度) (注1)	J1軸回転	370° (100°/s) 6.46 rad (1.75 rad/s)	330° (60°/s) 5.76 rad (1.05 rad/s)	330° (75°/s) 5.76 rad (1.31 rad/s)
	J2軸回転	150° (80°/s) 2.62 rad (1.40 rad/s)	145° (50°/s) 2.53 rad (0.87 rad/s)	145° (60°/s) 2.53 rad (1.05 rad/s)
	J3軸回転	394.5° (80°/s) 6.89 rad (1.40 rad/s)	324° (50°/s) 5.65 rad (0.87 rad/s)	330° (60°/s) 5.76 rad (1.05 rad/s)
	J4軸手首回転	720° (110°/s) 12.57 rad (1.92 rad/s)	720° (70°/s) 12.57 rad (1.22 rad/s)	720° (85°/s) 12.57 rad (1.48 rad/s)
	J5軸手首振り	244° (110°/s) 4.26 rad (1.92 rad/s)	240° (70°/s) 4.19 rad (1.22 rad/s)	240° (85°/s) 4.19 rad (1.48 rad/s)
	J6軸手首回転	720° (170°/s) 12.57 rad (2.97 rad/s)	720° (85°/s) 12.57 rad (1.48 rad/s)	720° (115°/s) 12.57 rad (2.01 rad/s)
手首部可搬質量		500 kg	1000 kg	550 kg
J2ベース部可搬質量		550 kg		
J3ケーシング上可搬質量		50 kg		
手首許容負荷 モーメント	J4軸	3420 N·m 349 kgf·m	8800 N·m 898 kgf·m	5280 N·m 539 kgf·m
	J5軸	3420 N·m 349 kgf·m	8800 N·m 898 kgf·m	5280 N·m 539 kgf·m
	J6軸	1850 N·m 189 kgf·m	5800 N·m 592 kgf·m	2520 N·m 257 kgf·m
手首許容負荷 イナーシャ	J4軸	1100 kg·m ² 11224 kgf·cm·s ²	1750 kg·m ² 17857 kgf·cm·s ²	1100 kg·m ² 11224 kgf·cm·s ²
	J5軸	1100 kg·m ² 11224 kgf·cm·s ²	1750 kg·m ² 17857 kgf·cm·s ²	1100 kg·m ² 11224 kgf·cm·s ²
	J6軸	445 kg·m ² 4541 kgf·cm·s ²	840 kg·m ² 8571 kgf·cm·s ²	750 kg·m ² 7653 kgf·cm·s ²
駆動方式		サーボモータによる電気サーボ駆動		
位置繰返し精度 (注2)		±0.08 mm	±0.10 mm	
ロボット質量 (注3)		2500 kg	5300 kg	5800 kg
設置条件		周囲温度 : 0 ~ 45℃ 周囲湿度 : 通常 75 %RH以下 (結露しないこと) 短期 (1か月以内) 95 %RH以下 (結露しないこと) 振動加速度 : 4.9 m/s ² (0.5G)以下		

注1) 短い動作距離では各軸の最高速度に到達しないことがあります。

注2) ISO 9283に準拠しています。

注3) 制御部質量を含みません。

ファナック株式会社

本社 〒401-0597 山梨県南都留郡忍野村忍草3580

☎ (0555)84-5555(代) FAX (0555)84-5512 <https://www.fanuc.co.jp/>

●お問合せ先 下記のロボットセールス担当にご相談ください。

本社(中央テクニカルセンタ) 〒401-0597 山梨県南都留郡忍野村忍草3580

日野支社 〒191-8509 東京都日野市旭が丘 3-5-1

名古屋支社 〒485-0077 愛知県小牧市西之島 1918-1

大阪支店 〒559-0034 大阪府大阪市住之江区南港北 1-3-41

広島支店 〒732-0032 広島県広島市東区上温品 1-7-3

●ファナックアカデミ 〒401-0597 山梨県南都留郡忍野村忍草3580

☎ (0555)84-6262 FAX (0555)84-6256

☎ (042)589-8916 FAX (042)589-8959

☎ (0568)75-0475 FAX (0568)75-0126

☎ (06)6614-2112 FAX (06)6614-2121

☎ (082)289-7972 FAX (082)289-7971

☎ (0555)84-6030 FAX (0555)84-5540



ファナック関連サイト

●本機の外観および仕様は改良のため予告なく変更することがあります。

●本カタログからの無断転載を禁じます。

●本カタログに記載された商品は、「外国為替および外国貿易法」に基づく規制対象です。輸出には日本政府の許可が必要な場合があります。また、商品によっては米国政府の再輸出規制を受ける場合があります。本商品の輸出に当たっては当社までお問い合わせください。

© FANUC CORPORATION, 2024

RM-950(J)-01, 2025.1, Printed in Japan